

5

Montage der Gasdruckfedern

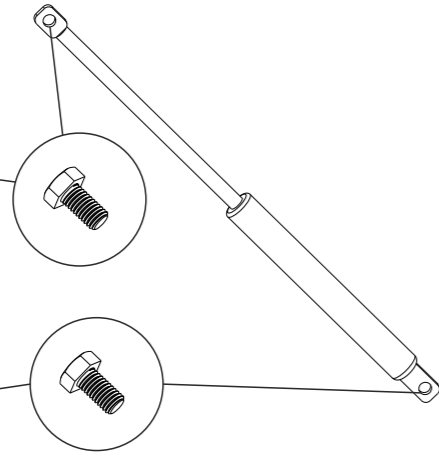

Wegen des einfacheren Transporthandlings werden die Gasdruckfedern erst **nach dem Aufstellen der Box montiert!** Dazu die Bettseite bis zum ersten „Klicken“ anheben, damit sie einrastet. Danach können die Federn bequem montiert werden.
Zum Schließen des Stauraums die Bettseite bis zum zweiten „Klick“ anheben damit die Arretierung ausrastet. Anschließend die Bettseite nach unten drücken.

Bei Bettbreiten 140cm / 160cm Gasfeder nur an der Fußseite montieren

Aufbauanleitung geteilter Korpus (Stauraum seitlich ohne FüÙe)

E



Benutzen Sie dieses Produkt ausschließlich für seinen ihm zugedachten Zweck!

Use the product for its intended purpose only!

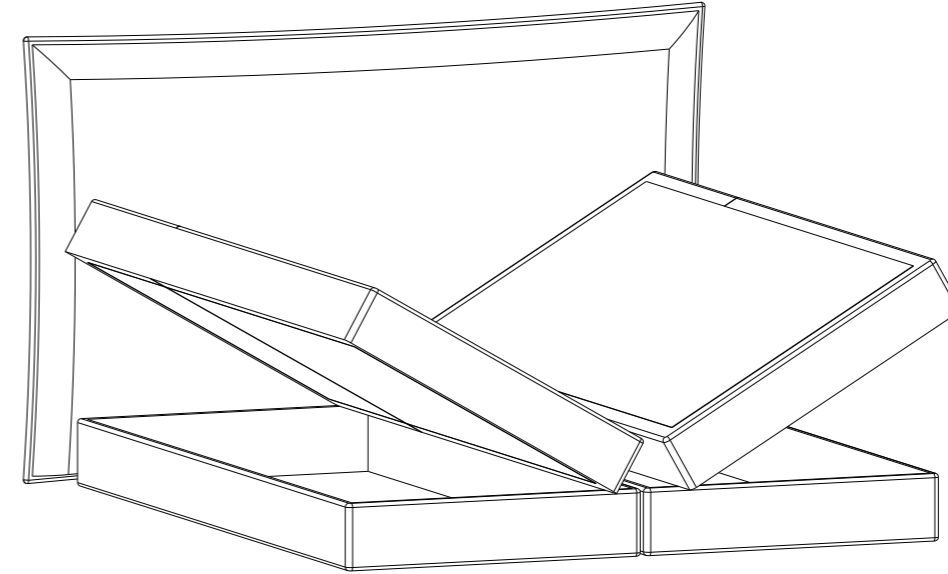

10.08.2024

Inhalt der Lieferung

Bitte auf Vollständigkeit und Beschädigungen prüfen

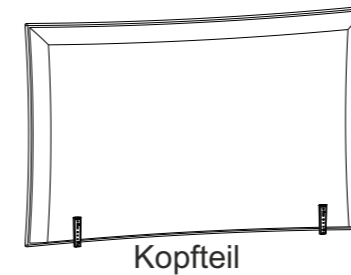

Kopfteil

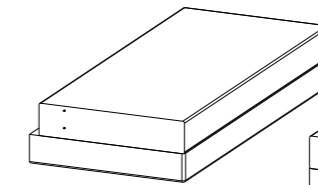

Korpus rechts

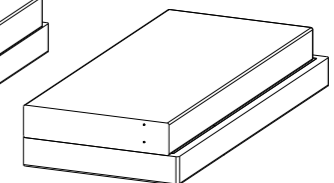

Korpus links

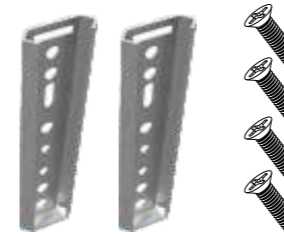

2 Stk. Kopfteilverbinder A (Stopper)



4 Stk. Flachkopfschrauben M6x20



1x Flügelmutter M6

1x Schlossschraube M6x55

Schrauben M8x15

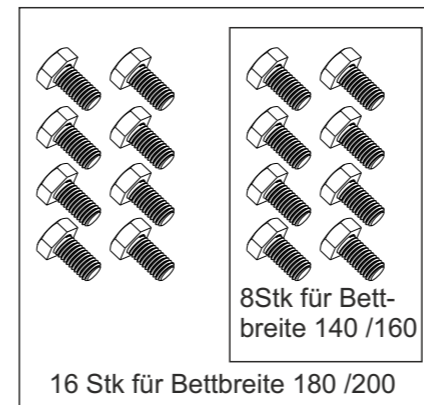

16 Stk für Bettbreite 180 /200
8Stk für Bettbreite 140 /160

Gasdruckfedern

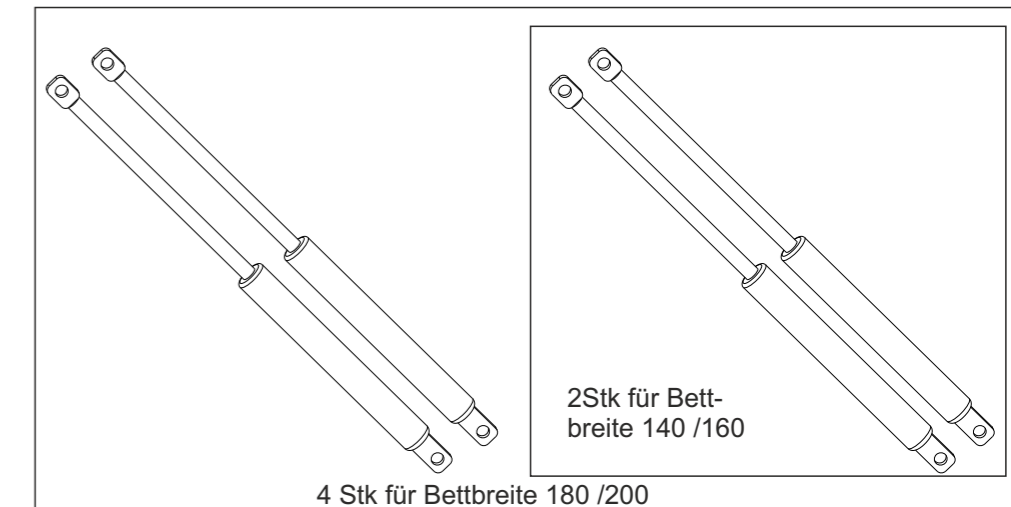

4 Stk für Bettbreite 180 /200
2Stk für Bettbreite 140 /160

1 Korpus umgedreht auf den Boden legen

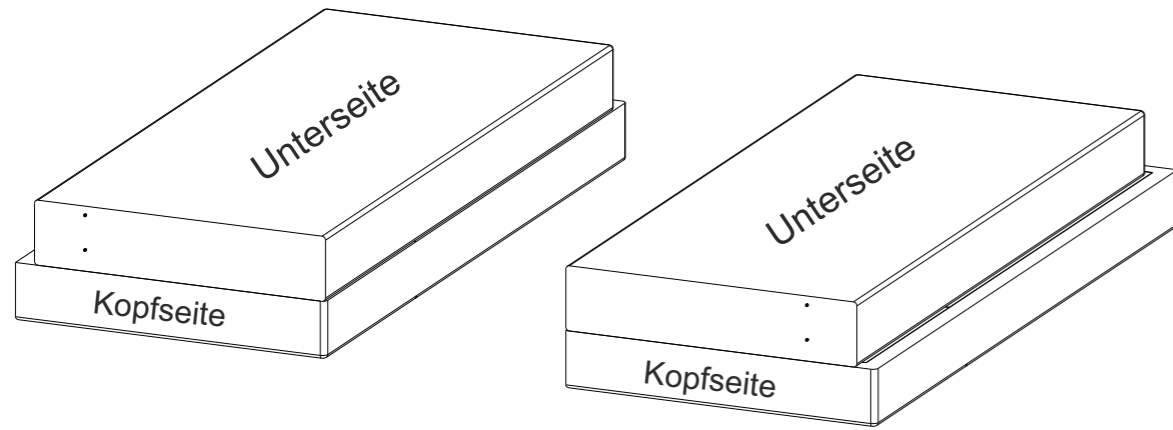

Beschläge montieren

2

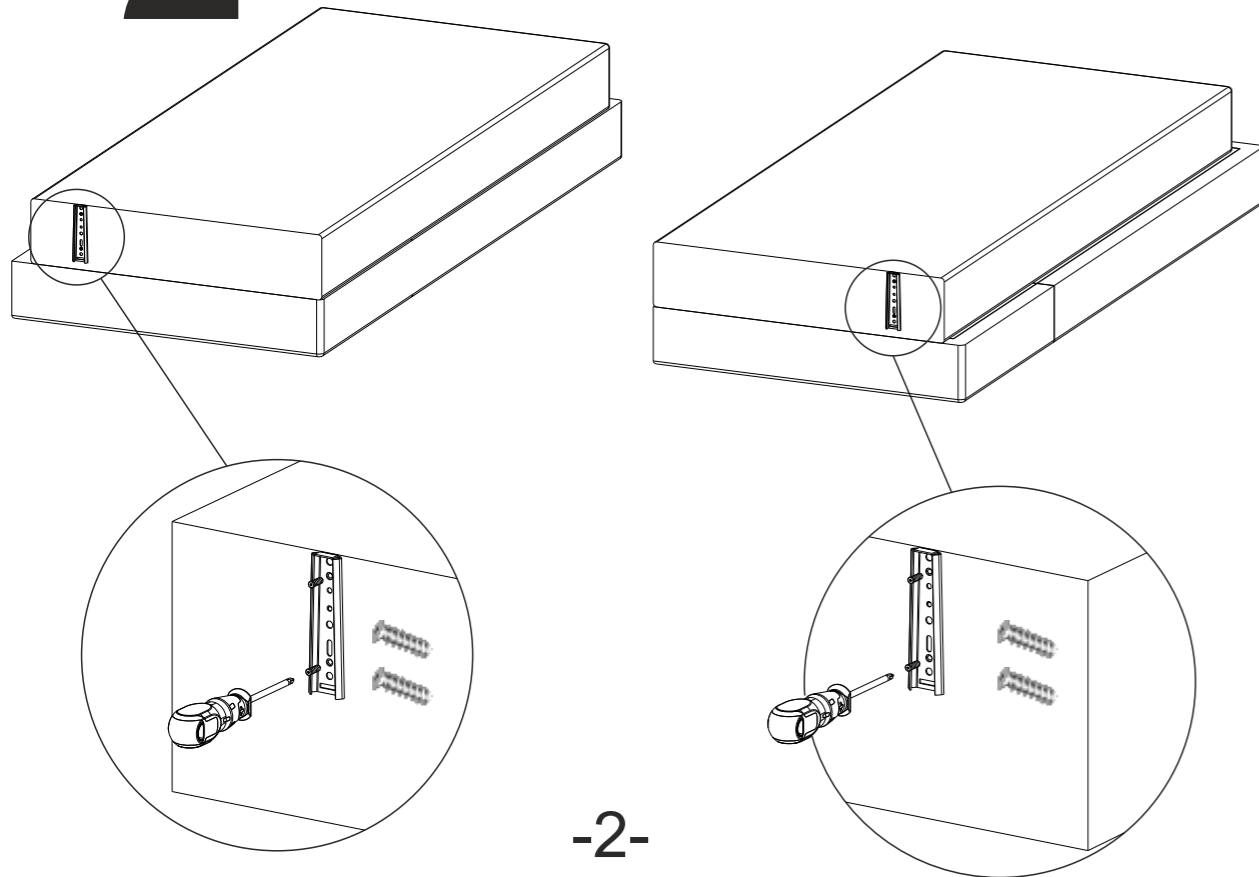

-2-

3

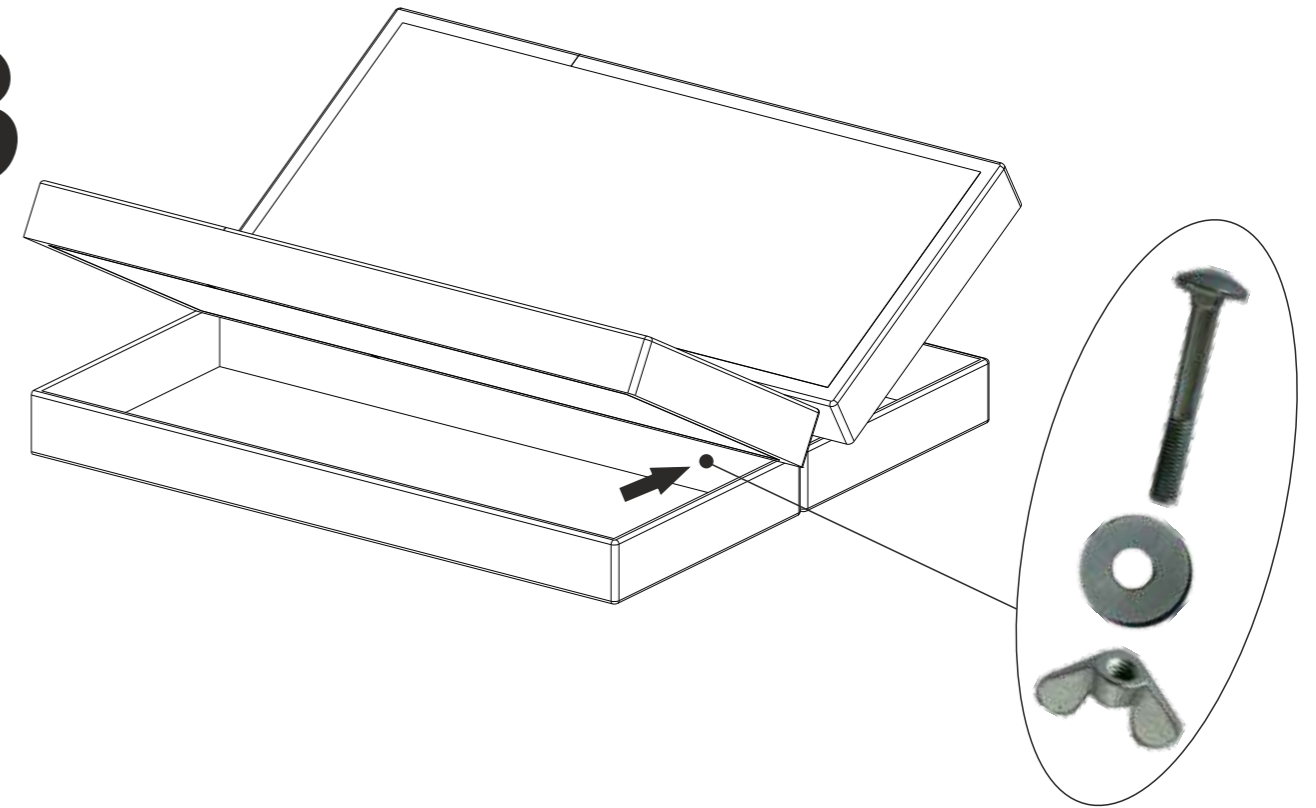

Kurpus umdrehen und am Fußende verbinden

4

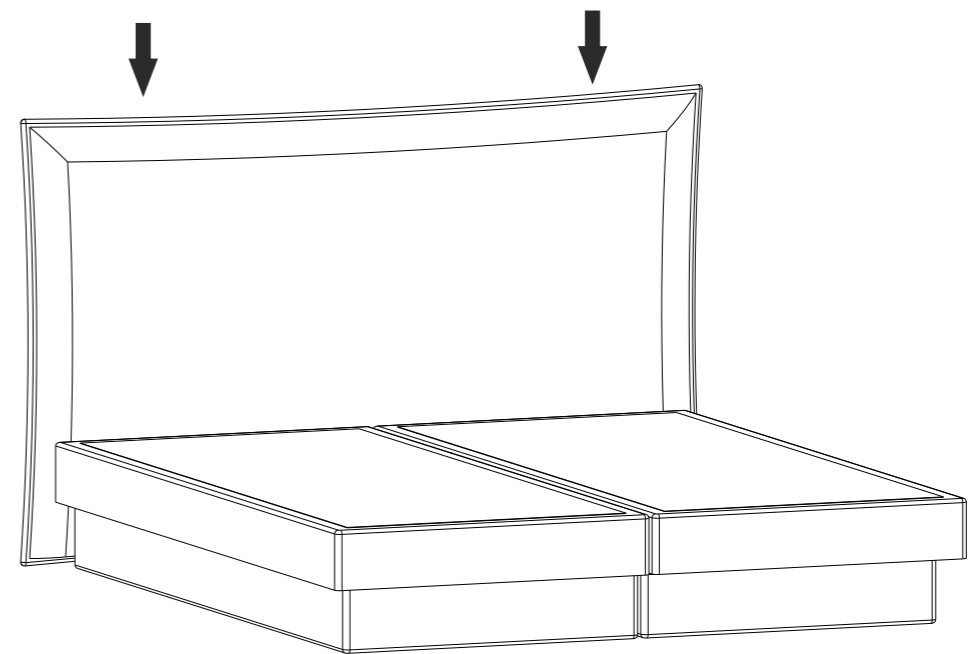

Kopfteil einhaken

-3-